

Specifications

CS-FS6

Type : 16 cm (6-1/2") 2-way component speaker system
Power Handling Capacity : 300W (MAX. MUSIC POWER)
Impedance : 4 Ω
Magnet Mass : 445 g (15.7 oz)
Mass : Woofer 1.35 kg (3.1 lbs)
Tweeter 0.07 kg (0.16 lbs) without the adapter

Specifications

CS-FS5

Type : 13 cm (5-1/4") 2-way component speaker system
Power Handling Capacity : 240 W (MAX. MUSIC POWER)
Impedance : 4 Ω
Magnet Mass : 332 g (11.7 oz)
Mass : Woofer 1.15 kg (2.7 lbs)
Tweeter 0.07 kg (0.16 lbs) without the adapter

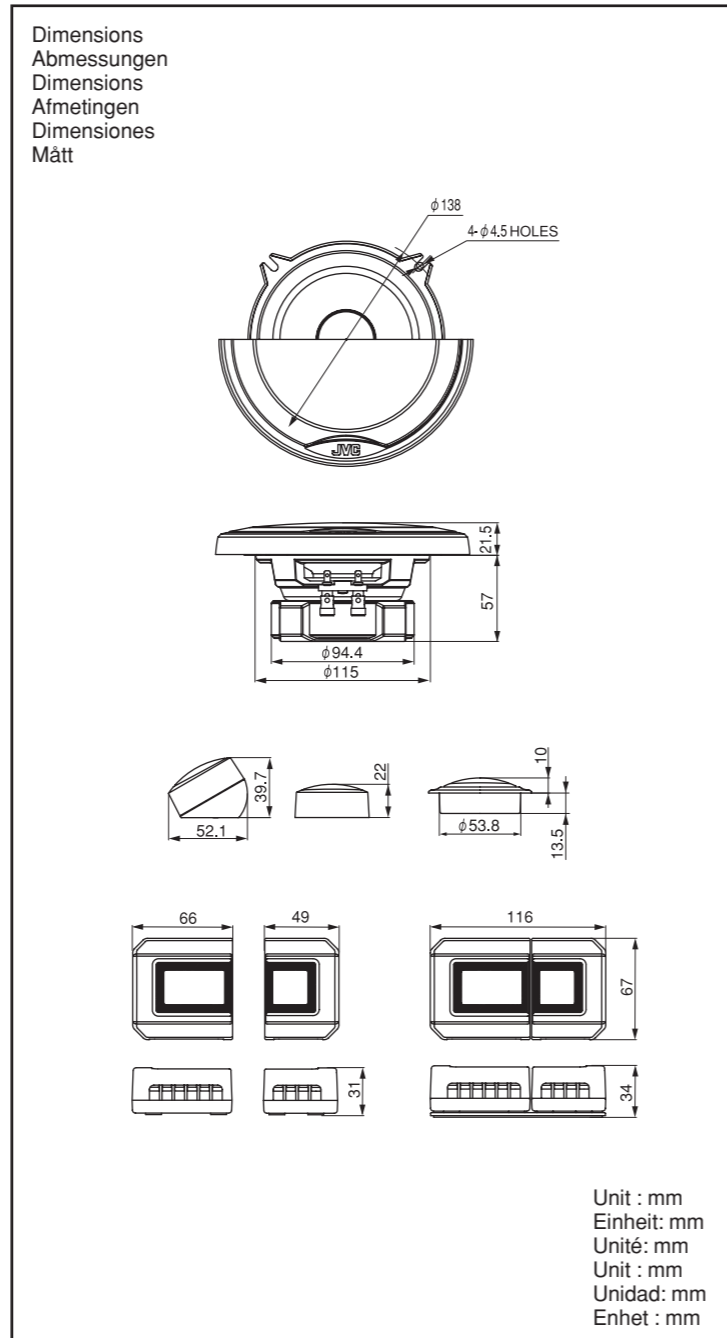
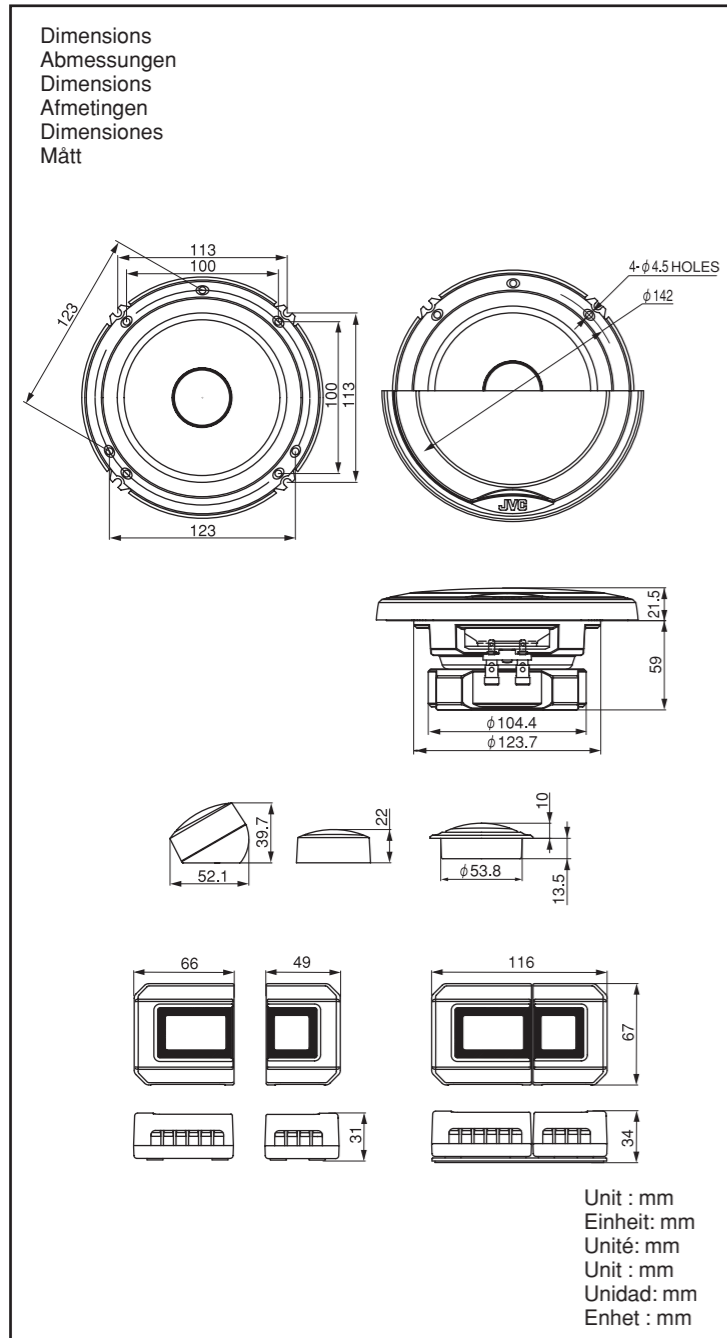

(Design and specifications are subject to change without notice.)

JVC

CAR STEREO SPEAKER
STEREO-AUTOLAUTSPRECHER
HAUT-PARLEURS AUTO STEREO
AUTO STEREO LUIDSPREKERS
ALTAVOCES ESTEREOFONICOS PARA AUTOMOVIL
BILSTEREOHÖGTALARE

CS-FS6 CS-FS5

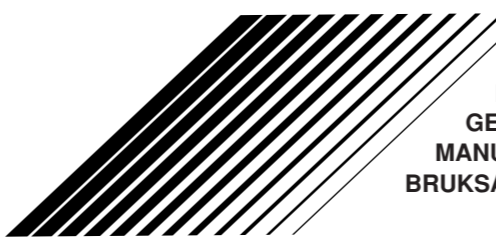
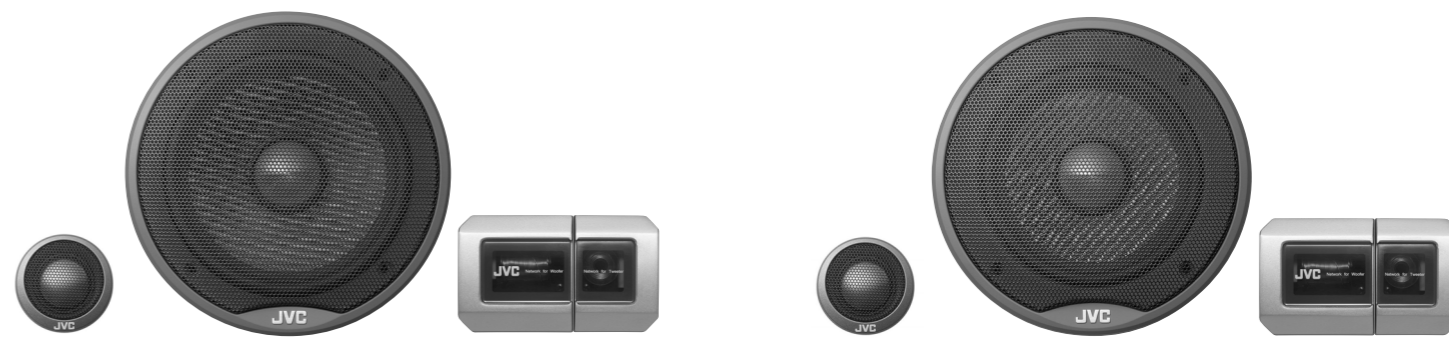

INSTRUCTIONS BEDIENUNGSANLEITUNG MANUEL D'INSTRUCTIONS GEBRUIKSAANWIJZING MANUAL DE INSTRUCCIONES BRUKSANVISNING

For Customer Use:
Enter below the Model No. and Serial No. which is located either on the rear or bottom of the speaker unit. Retain this information for future reference.
Model No. _____
Serial No. _____

LVT1333-001A
[U]

Thank you for purchasing the JVC Car Stereo Speakers. For the secure installation and perfect operation of your speakers, please read the following carefully.

Vielen Dank für den Kauf der JVC Stereo-Autolautsprecher. Um korrekten Einbau und einwandfreie Funktion des Lautsprecher zu gewährleisten, ist es empfehlenswert, die folgenden Anleitungen sorgfältig durchzulesen.

Nous vous remercions pour l'achat des haut-parleurs auto stéréo de JVC. Pour un montage sûr et un fonctionnement parfait de ce haut-parleur, il est conseillé de lire attentivement ce qui suit.

Dank u voor uw aankoop van de JVC stereoluidspreker voor de auto. Lees de onderstaande aanwijzingen aandachtig door voor een juiste plaatsing en een perfecte werking van uw luidspreker.

Le agradecemos la adquisición de los altavoces estereofónicos JVC para el automóvil. Para efectuar una instalación segura y para que el altavoz funcione correctamente, lea detenidamente las siguientes instrucciones.

Tack för att du köpte en JVC bilsterEOhögtalare. Läs följande instruktioner noggrant för information om säker montering och perfekt funktion.

If a kit is necessary for your car, consult your telephone directory for the nearest car audio speciality shop ("IN-CAR ENTERTAINMENT" dealer).

Falls für Ihren Wagen ein Einbausatz erforderlich ist, wenden Sie sich bitte an Ihren Auto-Stereo-Fachhändler.

Si un kit est nécessaire pour votre voiture, consulter votre annuaire téléphonique pour chercher le revendeur d'accessoires audio pour automobile le plus proche.

Raadpleeg uw auto-audiohandelaar of een andere zaak indien u een kit voor de installatie in uw auto nodig heeft.

Si es necesario un juego de instalación para su automóvil, vea la guía telefónica para encontrar la tienda especializada en audio para automóvil más cercana.

Vänd dig till närmaste bilsterEObutik om du behöver en speciell monteringsatts för att kunna montera högtalarna.

EN, GE, FR, NL, SP, SW
© 2005 Victor Company of Japan, Limited

0505NSMMDWTCN

For Proper Installation and Use

- Before connecting the speakers to the amplifier, confirm that the power has been turned off. The click noise generated by the connection if the power is on may damage the speakers.
- The amplifier and speakers should be connected between corresponding terminals, i.e. left to left, and right to right, as well as "+" to "+", and "-" to "-". Connection with reversed polarity will degrade the quality of stereo reproduction.
- Do not subject the speakers to excessive input. The power handling capacity of the CS-FS6/CS-FS5 is 300 W/240 W (MAX. MUSIC POWER). Any excessive input may damage the speakers.
- The CS-FS6/CS-FS5 has an impedance of 4 Ω. Make sure that the output impedance of the amplifier's speaker terminal is rated at 4 Ω.
- When cleaning the speakers, use a soft cloth and wipe the surface gently. Do not apply thinner or solvent.

Hinweise für die korrekte Inbetriebnahme und Gebrauch

- Wenn die Lautsprecher am Verstärker angeschlossen werden, muss dieser ausgeschaltet sein! Ist der Verstärker eingeschaltet, kann der beim Anschluss auftretende Ton die Lautsprecher beschädigen.
- Bei Anbringung der Kabel muss die Kennzeichnung der Kabelschuhe und -stecker von Verstärker und Lautsprechern übereinstimmen, d.h. "Links" an "Links" und "Rechts" an "Rechts" bzw. "+" an "+" und "-" an "-" gelegt werden. Ein umgekehrter (Überkreuz-) Anschluss vermindert die Qualität der Stereowiedergabe.
- Die Lautsprecher nicht an einen Verstärker mit zu hoher Ausgangsleistung anschließen! Die CS-FS6/CS-FS5 sind für 300 W/240 W (MAX. MUSIKLEISTUNG) ausgelegt. Jede diese Werte überschreitende Verstärkerleistung beschädigt die Lautsprecher.
- Die CS-FS6/CS-FS5 besitzen eine Impedanz von 4 Ω. Dementsprechend muß die Ausgangsimpedanz des Verstärkers gleichfalls 4 Ω betragen.
- Zum Reinigen der Lautsprecher ein weiches Tuch verwenden und dabei vorsichtig über die Oberfläche wischen. Kein Reinigungsmittel (Verdünner oder Lösemittel) verwenden!

Montage et utilisation correctes

- Vérifier que l'alimentation est coupée avant de raccorder les haut-parleurs à l'amplificateur. Les craquements produits par le raccordement lorsque l'alimentation est fournie peuvent endommager les haut-parleurs.
- Raccorder les bornes correspondantes de l'amplificateur et les haut-parleurs, c'est-à-dire, gauche à gauche, droite à droite, de même que "+" à "+" et "-" à "-". Un raccordement effectué en inversant les polarités réduira la qualité de la reproduction sonore stéréo-phonique.
- Ne pas appliquer un niveau d'entrée excessif aux haut-parleurs. La puissance d'entrée admissible pour les haut-parleurs CS-FS6/CS-FS5 est de 300 W/240 W (PUISSANCE MUSICALE MAX.). Tout signal d'entrée excessif risque de les endommager.
- Les haut-parleurs CS-FS6/CS-FS5 ont une impédance de 4 Ω. Il faut par conséquent s'assurer que l'impédance de sortie aux bornes de haut-parleur de l'amplificateur soit aussi de 4 Ω.
- Nettoyer le haut-parleur en le frottant légèrement à l'aide d'un chiffon doux. Ne jamais utiliser de solvants ni de détergents.

Juiste plaatsing en gebruik

- Controleer dat de spanning is uitgeschakeld alvorens de luidsprekers met de versterker te verbinden. De ruis die door de aan sluiting wordt opgewekt zou met de spanning nog ingeschakeld de luidsprekers kunnen beschadigen.
- Let op dat bij het aansluiten van de luidsprekers op de versterker de in- en uitgangen alle overeenkomen. Verwissel dus niet de linker- en rechterkanalen en zorg dat alle "+" polen op "+" worden aangesloten en alle "-" polen op "-". Verwisseling van de polariteit van de aansluit-snoeren leidt tot kwaliteitsvermindering van de stereo-weergave.
- Stel de luidsprekers niet aan een te hoog vermogen onderhevig. De capaciteit voor de CS-FS6/CS-FS5 is 300 W/240 W (MAX. MUZIEKVERMOGEN). Een hoger ingangsvermogen heeft beschadiging van de luidsprekers tot gevolg.
- Het CS-FS6/CS-FS5 luidsprekersysteem heeft een impedantie van 4 Ω. Overtuig u ervan dat de luidsprekeruitgangen van de versterker een uitgangsimpedantie van 4 Ω hebben.
- Reinig de luidsprekers door ze voorzichtig schoon te vegen met een zachte doek. Gebruik nooit chemische oplosmiddelen.

Instalación y uso correctos

- Antes de conectar los altavoces al amplificador, confirme que la alimentación esté desconectada. El ruido de chasquido generado por la conexión si la alimentación está conectada, puede dañar los altavoces.
- Deben conectarse los terminales correspondientes del amplificador y de los altavoces, es decir izquierdo a izquierdo y derecho a derecho, así como "+" a "+" y "-" a "-". Si las polaridades se conectan inversamente, la reproducción estereofónica se deteriorará.
- No someta los altavoces a una entrada excesiva. La capacidad máxima de los CS-FS6/CS-FS5 es de 300 W/240 W (POTENCIA MUSICAL MAX.). Una entrada excesiva dañará los altavoces.
- Los CS-FS6/CS-FS5 tienen 4 Ω de impedancia. Asegúrese de que la impedancia de salida de los terminales para altavoces de amplificador sea de 4 Ω.
- Cuando limpie los altavoces, utilice un paño suave y frote la superficie con cuidado. No aplique solventes ni diluyentes.

Korrekt montering och användning

- Innan du ansluter högtalarna till förstärkaren måste du se till att strömmen är frånslagen. Högtalarna kan skadas av det klickljud som genereras vid anslutningen om strömmen är på.
- Förstärkaren och högtalarna ska anslutas till motsvarande klämmor, d v s vänster till vänster och höger till höger liksom även "+" till "+" och "-" till "-". Anslutning med omvänd polaritet försämrar återgivningen av stereoljudet.
- Utsätt inte högtalarna för höga ineffekter. Märkeffekten för CS-FS6/CS-FS5 är 300 W/240 W (max. musikeffekt). För höga ineffekter kan skada högtalarna.
- CS-FS6/CS-FS5 har en impedans på 4 Ω. Se Kontrollera att förstärkarens utgångsimpedans vid högtalarklämmorna är 4 Ω.
- Rengör högtalarnas ytterhölje med en mjuk trasa. Torka av ytan försiktigt. Använd inte thinner eller något annat lösningsmedel vid rengöring.

How to install the woofers

- Determine where to install the speakers in your car (rear tray—Fig. 1 or front door—Fig. 2).
 - The speakers must be installed in a place where enough open spaces can be maintained—at least 32 mm above and 64 mm (for CS-FS6) and 62 mm (for CS-FS5) below the place.
 - In determining the installation location, make sure that the bottom part of each speaker can fit into the hole made on the cover and be fixed firmly with the grille.
- Remove the cover(s) of the installation location.
- Cut out the speaker installation areas on the cover(s).
 - Before cutting the areas, mark them up using the paper pattern printed on the bottom of the packing box which gives you the exact shape of the area you need to cut out.

How to install the tweeters

- Determine where to install the speakers in your car, then an appropriate installation method.
- Surface mounting—Fig. 4
 - Angled mounting—Fig. 5
 - Flush mounting—Fig. 6

How to install the network units

- Remove the covers from the network units—Fig. 7 and Fig. 8, or Fig. 9.
- Fix the network units and attach the covers back—Fig. 7 and Fig. 8, or Fig. 9.

Einbauen der Tieftöner

- Bestimmen Sie, wo die Lautsprecher in Ihrem Fahrzeug eingebaut werden sollen (Heckablage—Abb. 1 oder Vordertür—Abb. 2).
 - Die Lautsprecher müssen so eingebaut werden, dass ausreichend offener Platz bewahrt wird—mindestens 32 mm über und 64 mm (für CS-FS6) und 62 mm (für CS-FS5) unter der Einbauposition.
 - Bei der Bestimmung der Einbauposition stellen Sie sicher, dass der Unterteil jedes Lautsprechers in das Loch an der Abdeckung passt und fest mit dem Grill befestigt werden kann.
- Entfernen Sie die Abdeckung(en) an der Einbauposition.
- Schneiden Sie die Lautsprechereinbaubereiche an den Abdeckung(en) aus.
 - Vor dem Ausschneiden der Bereiche markieren Sie diese mit der unten auf dem Lieferkarton aufgedruckten Papierschablone, die die genaue Form des auszuschneidenden Bereichs zeigt.

Einbauen der Hochtöner

- Bestimmen Sie, wo die Lautsprecher in Ihrem Fahrzeug eingebaut werden sollen, und wählen Sie eine geeignete Einbaumethode.
- Oberflächenmontage—Abb. 4
 - Winkelanbringung—Abb. 5
 - Bündige Anbringung—Abb. 6

Einbauen der Netzwerkeinheiten

- Entfernen Sie die Abdeckungen von den Netzwerkeinheiten—Abb. 7 und Abb. 8 oder Abb. 9.
- Befestigen Sie die Netzwerkeinheiten und bringen Sie die Abdeckungen wieder an—Abb. 7 und Abb. 8 oder Abb. 9.

Installation des haut-parleurs de graves

- Déterminez l'emplacement d'installation des haut-parleurs dans votre voiture (plage arrière—Fig. 1 ou porte avant—Fig. 2).
 - Les haut-parleurs doivent être installés dans un emplacement avec suffisamment d'espace libre—au moins 32 mm au dessus et 64 mm (pour le CS-FS6) et 62 mm (pour le CS-FS5) au dessous de l'emplacement.
 - Lors de la recherche d'un emplacement d'installation, assurez-vous que le dessous de chaque haut-parleur puisse être inséré dans le trou fait dans la garniture et fixé solidement avec la grille.
- Retirez les garnitures de l'emplacement d'installation.
- Coupez les zones d'installation des haut-parleurs sur les garnitures.
 - Avant de couper les zones d'installation, marquez-les en utilisant le modèle en papier imprimé au-dessus de la boîte d'emballage qui vous donne la forme exacte de zone à couper.

Installation des haut-parleurs d'aigus

- Déterminez l'emplacement d'installation des haut-parleurs dans votre voiture, puis la méthode d'installation appropriée.
- Montage en surface—Fig. 4
 - Montage en angle—Fig. 5
 - Montage encastré—Fig. 6

Installation des unités de réseau

- Retirez les couvercles des unités de réseau—Fig. 7 et Fig. 8, ou Fig. 9.
- Fixez les unités de réseau et remettez en place les couvercles—Fig. 7 et Fig. 8, ou Fig. 9.

Installieren van de woofers

- Bepaal de plaats voor het installeren van de luidsprekers in uw auto (hoedeplank—Afb. 1 of voorportier—Afb. 2).
 - De luidsprekers moeten op een plaats worden geïnstalleerd waar voldoende vrije ruimte is—tenminste 32 mm boven en 64 mm (voor de CS-FS6) en 62 mm (voor de CS-FS5) onder de luidsprekers.
 - Controleer bij het bepalen van de installatieplaats dat het onderste gedeelte van de luidspreker in het gat van het paneel past en goed met het rooster kan worden bevestigd.
- Verwijder het paneel (de panelen) van de installatieplaats.
- Snij de plaats voor het installeren van de luidsprekers uit het paneel (de panelen).
 - Markeer eerst de plaats met gebruik van het papieren malletje dat op de onderkant van de verpakking is gedrukt. U krijgt zo een goed idee m.b.t. de juiste vorm en afmetingen van de luidsprekers voor het uitsnijden.

Installieren van de tweeters

- Bepaal de plaats voor het installeren van de luidsprekers in uw auto en kies de geschikte methode voor het installeren.
- Bevestiging op oppervlak—Afb. 4
 - Schuine bevestiging—Afb. 5
 - Verzonken bevestiging—Afb. 6

Instalieren van de netwerk-eenheden

- Verwijder de afdekkingen van de netwerk-eenheden—Afb. 7 en Afb. 8 of Afb. 9.
- Bevestig de netwerk-eenheden in plaats van de panelen terug—Afb. 7 en Afb. 8 of Afb. 9.

Cómo instalar los altavoces de graves

- Determine dónde desea instalar los altavoces en su automóvil (estante trasero—Fig. 1 o puerta delantera—Fig. 2).
 - Los altavoces deben instalarse en un lugar que cuente con un espacio libre suficiente—32 mm sobre el lugar de instalación y 64 mm (para CS-FS6) y 62 mm (para CS-FS5) debajo del mismo.
 - Al determinar la ubicación, asegúrese de que la parte inferior de cada altavoz encaje en el orificio practicado en la cubierta, y de que es posible fijarlo firmemente con la rejilla.
- Retire la(s) cubierta(s) del lugar de instalación.
- Recorte, sobre la(s) cubierta(s), las áreas en que se instalarán los altavoces.
 - Antes de recortar las áreas, utilice el patrón de papel impreso en el fondo de la caja de embalaje para dibujar el contorno y obtener la forma exacta del área de recorte.

Cómo instalar los altavoces de agudos

- Determine dónde desea instalar los altavoces en su automóvil, y seguidamente escoja el método de instalación apropiado.
- Montaje superficial—Fig. 4
 - Montaje en ángulo—Fig. 5
 - Montaje al ras—Fig. 6

Cómo instalar las unidades de red

- Retire las cubiertas de las unidades de red—Figs. 7 y 8, o Fig. 9.
- Fije las unidades de red y vuelva a colocar las cubiertas—Figs. 7 y 8, o Fig. 9.

Hur bashögtalarna installeras

- Bestäm var du ska installera högtalarna i bilen (hatthyllan—Fig. 1 eller framdörren—Fig. 2).
 - Högtalarna måste installeras på en plats där det finns tillräckligt mycket fritt utrymme—minst 32 mm ovanför och 64 mm (för CS-FS6) och 62 mm (för CS-FS5) under platsen.
 - När du ska bestämma platsen måste du kontrollera att den undre delen på varje högtalare passar i hålet som gjorts i skyddet och kan fästas fast ordentligt med galler.
- Ta bort skyddet(n) på installationsplatsen.
- Skär ut hål där högtalarna ska installeras i skyddet(n).
 - Innan du skär ut hålen, märk ut dem först med pappersmallen, som finns tryckt i botten på förpackningen. Det ger dig den exakta formen på hålen som du ska skära ut.



Hur diskant högtalarna installeras

- Bestäm var du ska installera högtalarna i bilen och välj sedan en lämplig installationsmetod.
- Utanpåliggande montering—Fig. 4
 - Vinklät montering—Fig. 5
 - Nedsänkt montering—Fig. 6

Hur nätverksenheter installeras

- Ta bort skydden från nätverksenheter—Fig. 7 och Fig. 8, eller Fig. 9.
- Montera nätverksenheter och sätt tillbaka skydden—Fig. 7 och Fig. 8, eller Fig. 9.

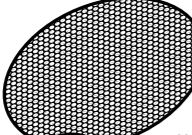
Parts / Teile / Pièces / Onderdelen / Piezas / Delar

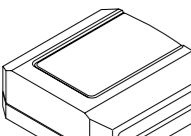
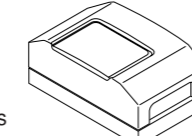
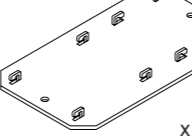
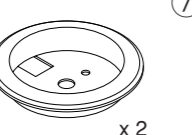
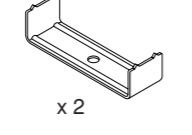
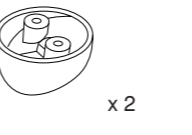
<p>① Metal net Gitterblende Filet métallique Metalen gaas Red metálica Metallät</p>  <p>x 2</p>	<p>② Grille Grill Grille Rooster Rejilla Grill</p>  <p>x 2</p>	<ul style="list-style-type: none"> Grille and metal net are combined when shipped. Grill und Gitterblende sind beim Versand kombiniert. Le filet métallique et la grille sont assemblés à l'expédition. Het rooster en metalen net zijn bij het verlaten van de fabriek aan elkaar gemonteerd. La rejilla y la red metálica se combinan antes del embarque. Galler und metallät sitter ihop vid leverans.
<p>③ Network for woofer Netzwerk für Tieftöner Réseau pour haut-parleur de graves Network voor woofer Red para altavoz de graves Nätverk för bashögtalare</p>  <p>x 2</p>	<p>④ Network for tweeter Netzwerk für Hochtöner Réseau pour haut-parleur d'aigus Network voor tweeter Red para altavoz de agudos Nätverk för diskant högtalare</p>  <p>x 2</p>	<p>⑤ Network base Netzwerk-Basis Base de réseau Network-basis Base de la red Nätverksplatta</p>  <p>x 2</p>
<p>⑥ Flush mounting adapter Bündigmontage-Adapter Adaptateur pour montage encastré Adapter voor verzonken bevestiging Adaptador de montaje al ras Adapter för nedsänkt montering</p>  <p>x 2</p>	<p>⑦ Mounting bracket Montagehalterung Applic de montage Montagebeugel Soporte de montaje Monteringståtte</p>  <p>x 2</p>	<p>⑧ Angle adapter Schrägeinbau-Adapter Adaptateur d'angle Hoekadapter Adaptador de ángulo Vinkelapler</p>  <p>x 2</p>

<p>Screws / Schrauben / Vis / Schroeven / Tornillos / Skruvar</p> <p>⑨ x 8 (ø4 x 30 mm)</p> <p>⑩ x 8 (ø4 x 16 mm)</p> <p>⑪ x 4 (M3 x 5 mm)</p>	<p>Bolts / Steckschrauben / Boulons / Bouten / Pernos / Snabbmutter</p> <p>⑫ x 2 (M3 x 30 mm)</p> <p>⑬ x 2 (M3 x 15 mm)</p>	<p>⑭ Speed nut Schnellmontagemutter Écrou rapide Clipmoer Tuerca de apriete rápido Snabbmutter</p> <p>x 8 (ø4 mm)</p>
<p>⑮ Wing nut Flügelmutter Écrou à oreilles Vleugelmoer Tuerca de mariposa Vingmutter</p> <p>x 2 (M3)</p>	<p>⑯ Hex nut Sechskantmutter Écrou hexagonal Zeshoekige moer Tuerca hexagonal Sexkantmutter</p> <p>x 4 (M3)</p>	<p>⑰ Spring washer Unterlegfeder Rondelle à ressort Veersluitring Arandela de resorte Fjäderbricka</p> <p>x 2 (M3)</p>
<p>⑱ Plane washer Unterlegscheibe Rondelle plate Vlakke sluitring Arandela plana Planbricka</p> <p>x 2 (M3)</p>	<p>⑲ Mounting plate Einbauplatte Plaque de montage Bevestigingsplaat Placa de montaje Monteringsplatta</p> <p>x 2 (M3)</p>	

<p>Speaker cables / Lautsprecherkabel / Câbles d'enceinte / Luidsprekersnoeren / Cables de los altavoces / Högtalarkablar</p> <p>⑳ x 2 (2 m)</p> <p>㉑ x 2 (4 m)</p>	<p>㉒ x 2 (2 m)</p>	<p>㉓ x 2 (8 cm)</p>
---	--------------------	---------------------

Examples / Beispiele / Exemples / Voorbeelden / Ejemplos / Exempel

Fig. 1 / Abb. 1 / Afb. 1

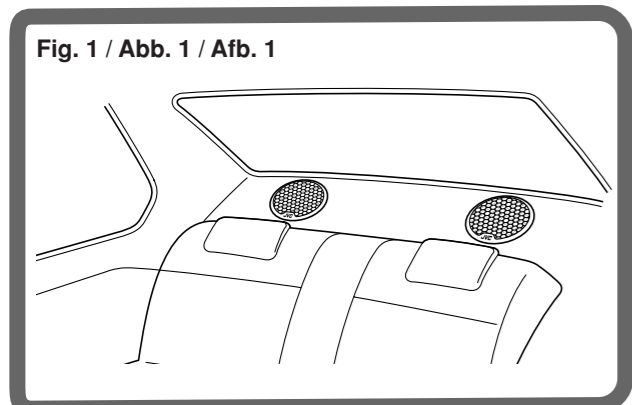

Fig. 2 / Abb. 2 / Afb. 2

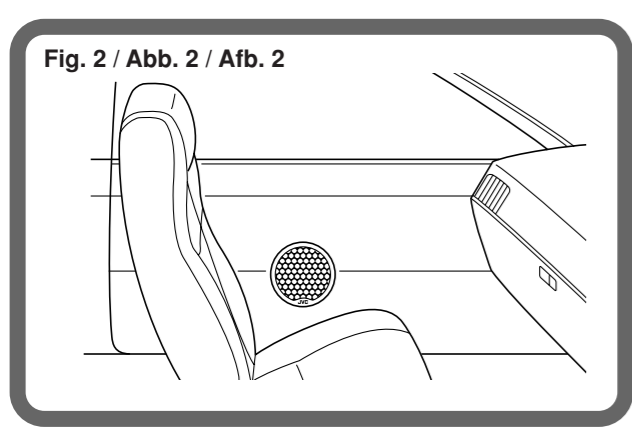

Fig. 4 / Abb. 4 / Afb. 4

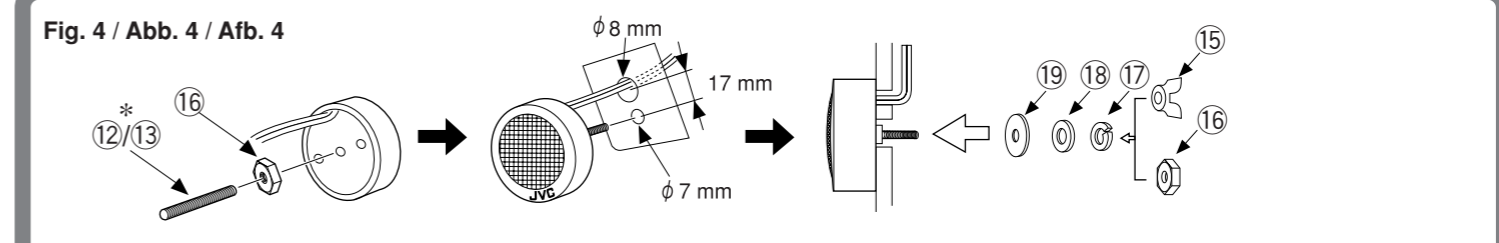

Fig. 5 / Abb. 5 / Afb. 5

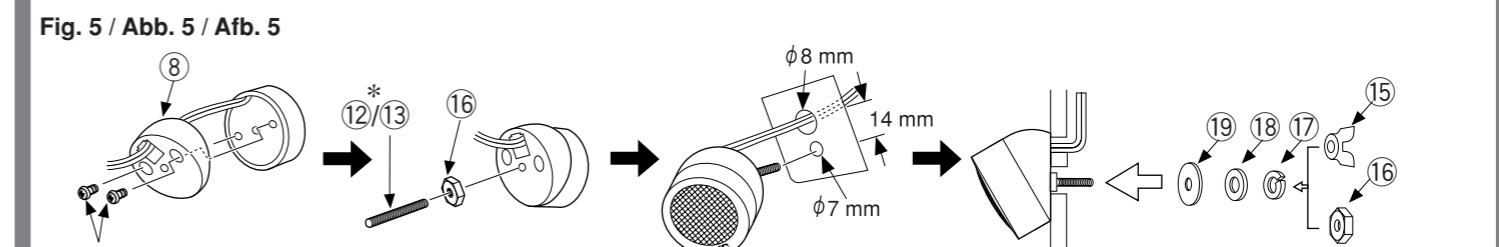
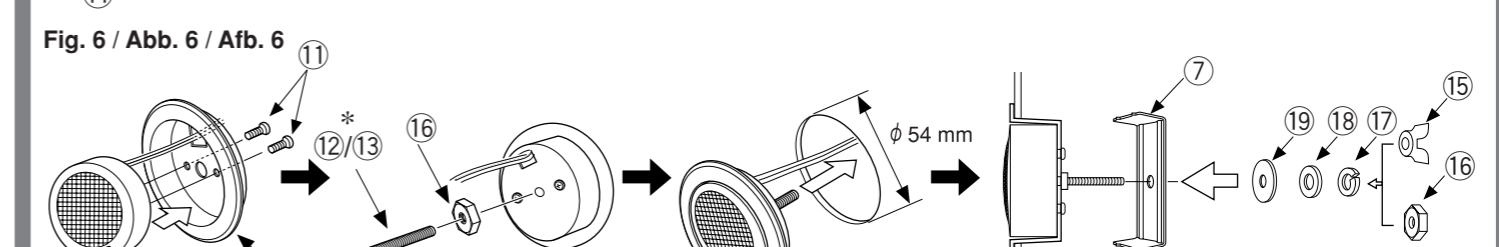
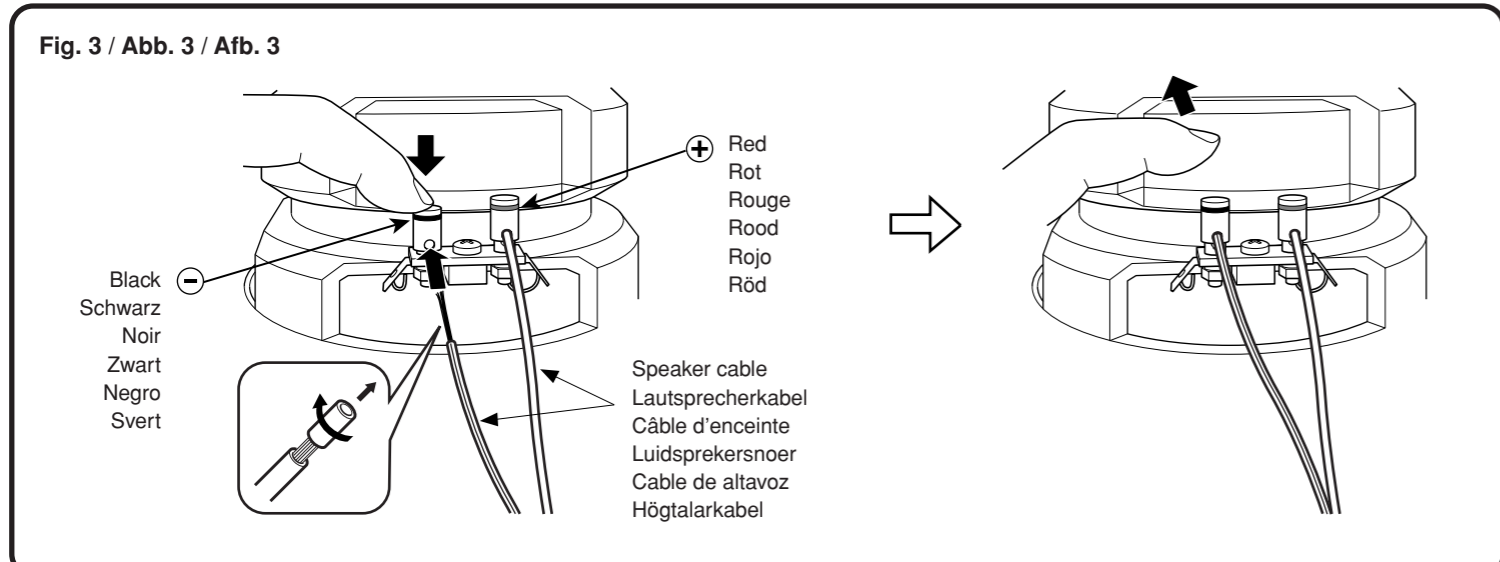

Fig. 6 / Abb. 6 / Afb. 6



* Select the better for your installation location. / Wählen Sie die am besten geeignete Einbauposition. / Choisissez le meilleur emplacement d'installation possible. / Kies de voor u geschikte installatieplaats. / Seleccione el mejor lugar para la instalación. / Välj den bästa för installationsplatsen.

Fig. 3 / Abb. 3 / Afb. 3



Red
Rot
Rouge
Rood
Rojo
Röd

Black
Schwarz
Noir
Zwart
Negro
Svart

Speaker cable
Lautsprecherkabel
Câble d'enceinte
Luidsprekersnoer
Cable de altavoz
Högtalarkabel

Fig. 10 / Abb. 10 / Afb. 10

Normal close wiring / Normale nahe Verdrahtung / Câblage rapproché normal / Normale gesloten bedrading / Cableado cerrado normal / Kabeldragning vid intelligande montering

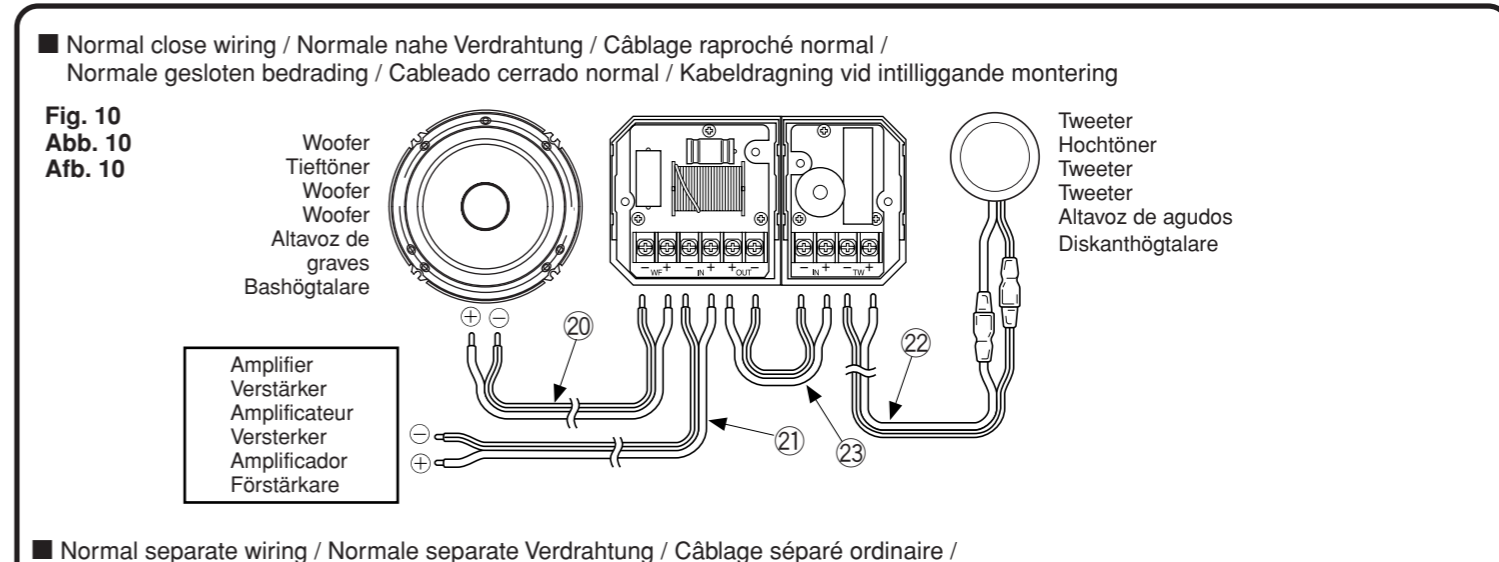

Woofer
Tieftöner
Woofer
Woofer
Altavoz de graves
Bashögtalare

Tweeter
Hochtöner
Tweeter
Tweeter
Altavoz de agudos
Diskant högtalare

Amplifier
Verstärker
Amplificateur
Versterker
Amplificador
Förstärkare

Fig. 7 / Abb. 7 / Afb. 7

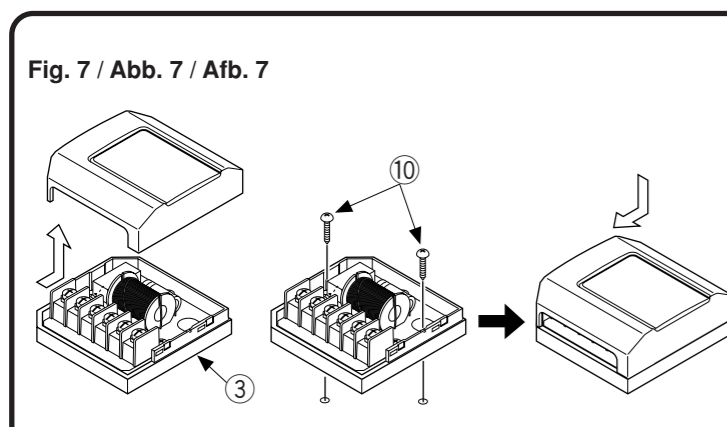

Fig. 8 / Abb. 8 / Afb. 8

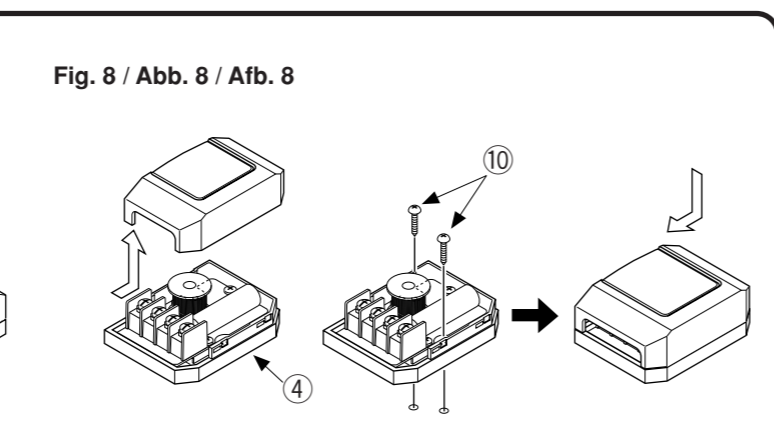

Fig. 9 / Abb. 9 / Afb. 9

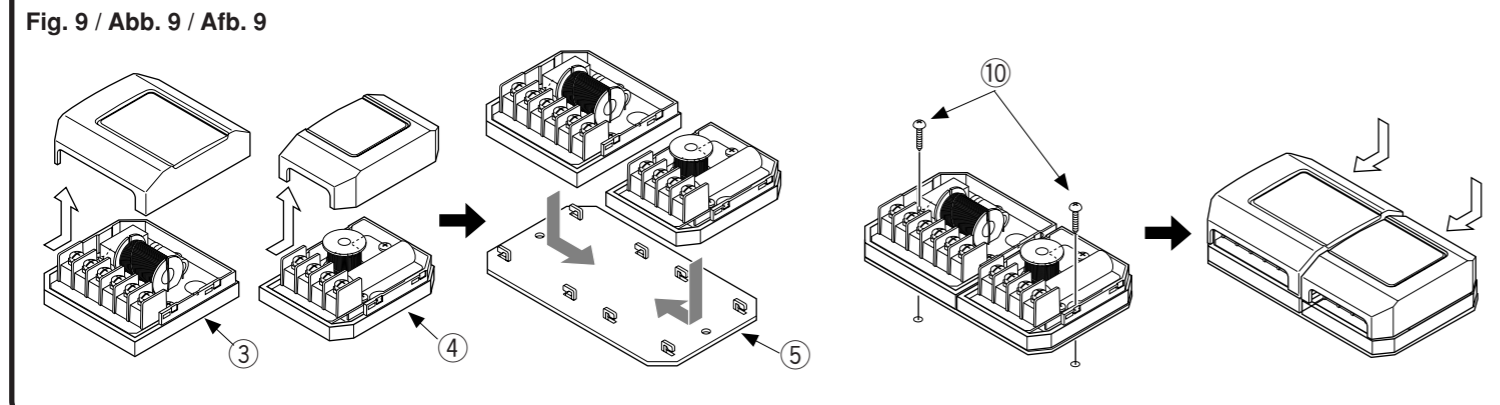
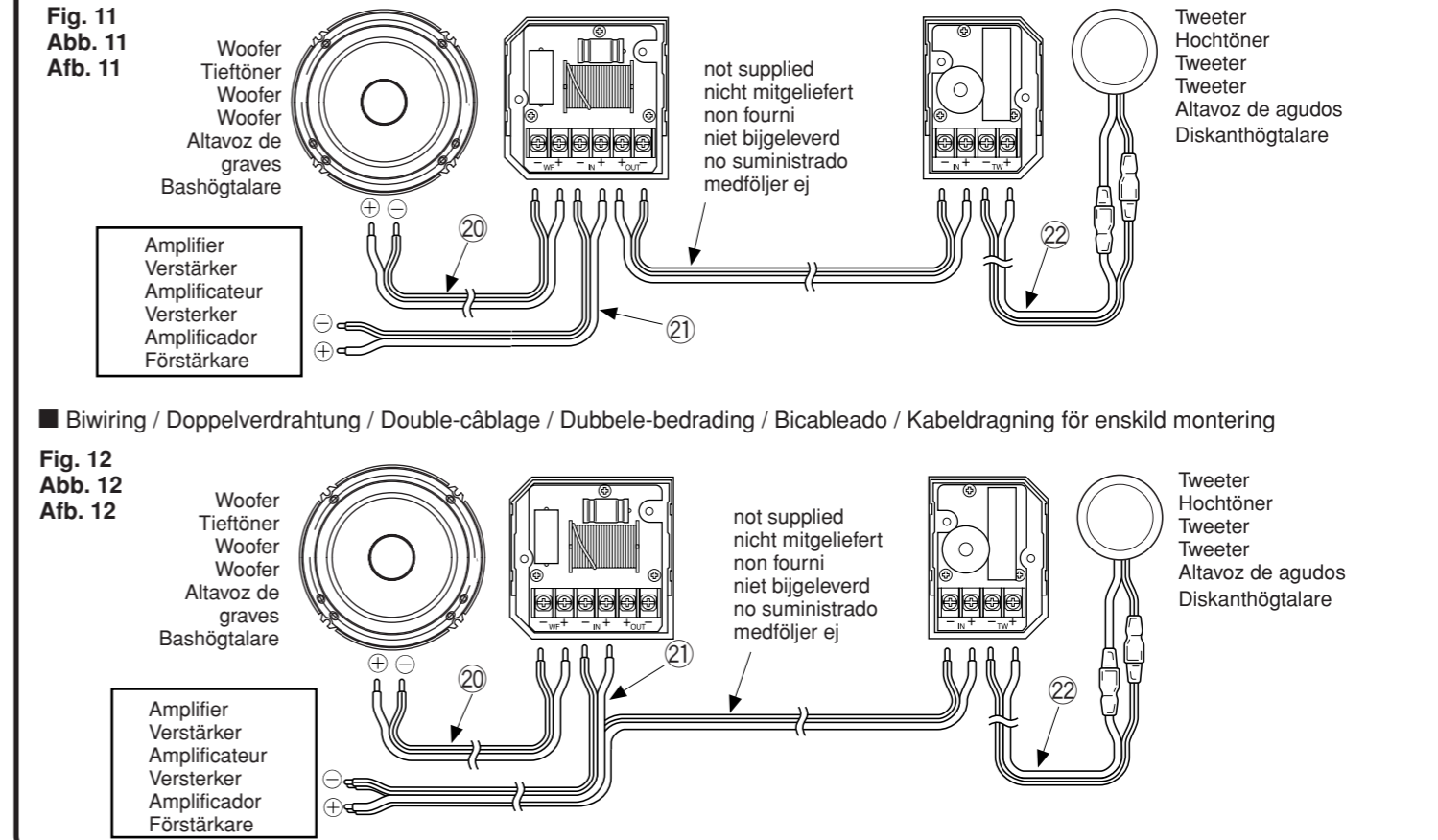

Fig. 11 / Abb. 11 / Afb. 11

Normal separate wiring / Normale separate Verdrahtung / Câblage séparé ordinaire / Normale gescheiden bedrading / Cableado separado normal / Kabeldragning vid separerad montering



Woofer
Tieftöner
Woofer
Woofer
Altavoz de graves
Bashögtalare

Tweeter
Hochtöner
Tweeter
Tweeter
Altavoz de agudos
Diskant högtalare

Amplifier
Verstärker
Amplificateur
Versterker
Amplificador
Förstärkare

not supplied
nicht mitgeliefert
non fourni
niet bijgeleverd
no suministrado
medfølger ej

Fig. 12 / Abb. 12 / Afb. 12

Biwiring / Doppelverdrahtung / Double-câblage / Dubbele-bedrading / Bicableado / Kabeldragning för enskild montering

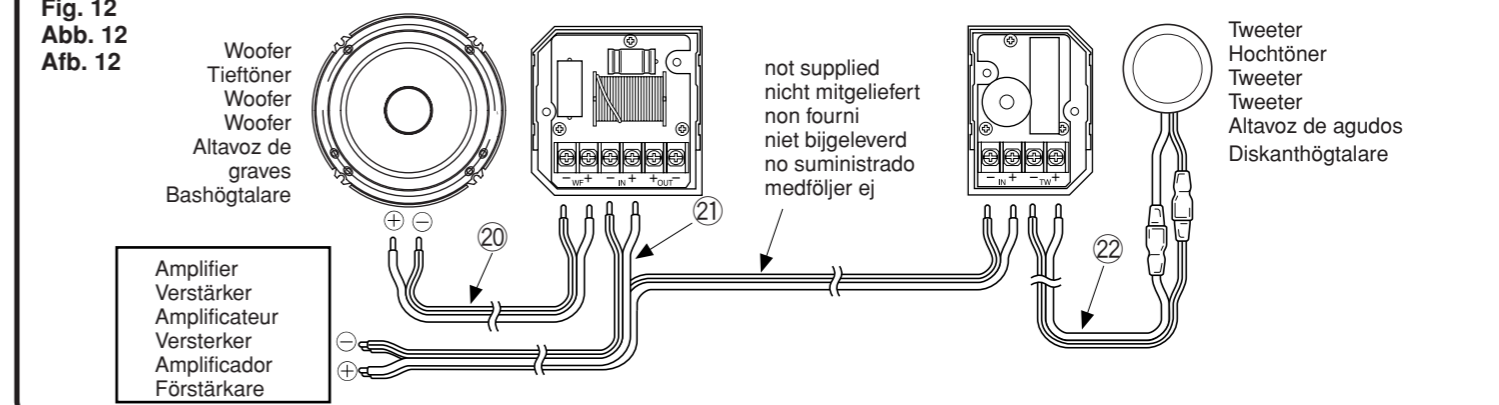

Woofer
Tieftöner
Woofer
Woofer
Altavoz de graves
Bashögtalare

Tweeter
Hochtöner
Tweeter
Tweeter
Altavoz de agudos
Diskant högtalare

Amplifier
Verstärker
Amplificateur
Versterker
Amplificador
Förstärkare

not supplied
nicht mitgeliefert
non fourni
niet bijgeleverd
no suministrado
medfølger ej